

T2-9000/2018 HIDRAULIKUS METSZŐÁLLVÁNY

telj. igény 100LE, TLT 540, erőgép tömege min. 3500 kg, a metszőállvány tömege 1600 kg, üzemi nyomás 150-170 bar, gémekek elfordulása 90-90°, elektromos csatlakozás 12 V

A FAMA cég az energiaerdők, gyümölcs ültetvények, illetve a köztéri fák és fasorok ápolási munkáinak megkönnyítésére fejlesztette ki a 2 kosaras metszőállványt és metszőberendezéseit. Az állványok az erőgép 3 pont függesztésére csatlakoznak, összezárva egyszerűen, függesztett helyzetben szállíthatók. Munkavégzés közben a széles csúszó talpak biztosítják a megfelelő stabilitást. A kosár mozgását a rajta elhelyezett vezérlő egységgel a metszést végző személyek irányítják. A két kosaras kivitelnél természetesen a kosarak egymástól függetlenül vezérelhetők. Minden kivétel a kezelő személyzet súlyát automatikusan érzékelő zuhanás gátló berendezéssel van ellátva.

Műszaki adatok:

Típus	T2-9000/2018
Cikkszám:	15500014
Önsúly (kg)	1600
Erőgép teljesítménye min. (LE)	100
TLT fordulatszám (/perc)	540
Elektromos csatlakozás (V)	12
Üzemi hidraulikanyomás (bar)	150 - 170
Kosarak nyílásszöge	90 - 90°
Min. - max. szélesség (m)	2,08 - 12
Maximális munka magasság (m)	8 - 9
Kosár terhelhetőség (kg/személy)	120/1

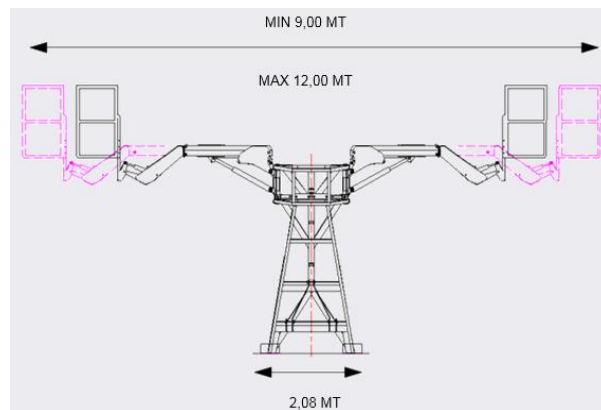
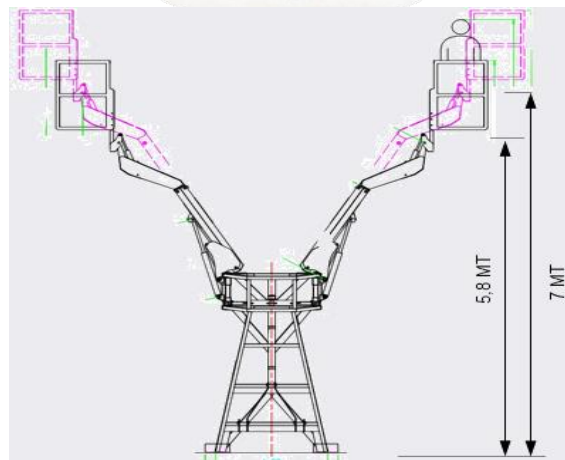
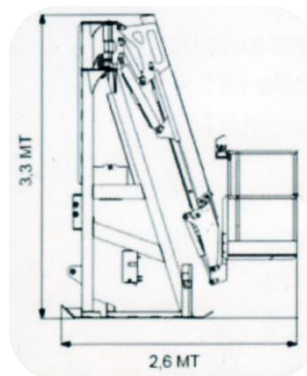

Opciók kiegészítők:

Cikkszám	Megnevezés
1550104	TS 65 metszőolló max. Ø 70 mm
1550103	TS 45 metszőolló max. Ø 50 mm
1550102	TS 35 metszőolló max. Ø 40 mm
1550121	3 m szerelt hidraulika tömlő
1550122	5 m szerelt hidraulika tömlő
1550123	10 m szerelt hidraulika tömlő
1550124	15m szerelt hidraulika tömlő
1550004	Hidraulika egység 4db ollóhoz
15500071	1500T kompresszor
15500061	200 l levegőtartály

Három méretben választható hidraulikus metszőolló, melyek alapfelszereltségben 3 m szerelt csatlakozócsővel kerülnek szállításra, üzemi olajnyomás igényük 150-170 bar.

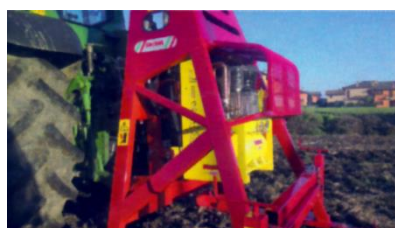

TLT-ről hajtott kompresszor



Hidraulika egység 4db ollóhoz



Független hidraulikus egység



Kézi vezérlés a kosárból



Vezérlés talajról



Vészkapcsoló



Stabilizátor vízmértékkel

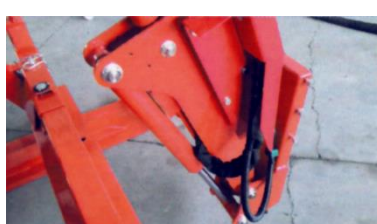

Automata állvány szintező



Kosár leengedő kézi szivattyú