

RAVARO TERMÉNYTISZTÍTÓ ROSTÁK

Teljesítmény igény ventilátor motor: R15 2,2-3,57Kw, R20 Super 5,5 kW, (400V 50Hz); tisztító kapacitás R15 3-18t/h, R20 Super 7-25t/h, hossz./szél./mag. R15 238x190x218cm, R20 Super 238x235x218cm

A Ravaro terménytisztítók alkalmasak gabonafélék, kukorica, napraforgó és egyéb szemes termények tisztítására.

A terménytisztító berendezéseket gabonaszárító és daráló telepek részére ajánljuk, a felszereltség függvényében elő, illetve utótisztítási feladatokra. Az áteresztő képesség növelésére a megfelelő méretű terménytisztító berendezésből párhuzamosan több is a rendszerbe illeszthető.

Alap felszereltség:- külső burkolat

Az alap felszereltségbe 3 rosta készlet tartozik, a továbbiak külön rendelendők.

A választható rosta készletek:

- gabonához rostalyuk méret: Ø2 -Ø10 -Ø12 mm, vagy Ø2 -Ø8 -Ø10 mm,

- kukoricához rostalyuk méret: Ø3 - Ø15 mm (középső rosta nem szükséges az R20-as modelhez),

- napraforgóhoz rostalyuk méret: Ø3 -Ø14 -Ø16 mm

Ajánlott felszerelések:

Előtisztításhoz motoros kefével ellátott felsőrosta és golyós rostakészlet.

Utótisztításhoz golyós rostakészlet.

A tisztító berendezés technológiába illesztését, állványzat és kiszolgáló járda tervezését és kivitelezését az ár nem tartalmazza.

Tartalék rosták opcióként vásárolhatók a berendezéshez.

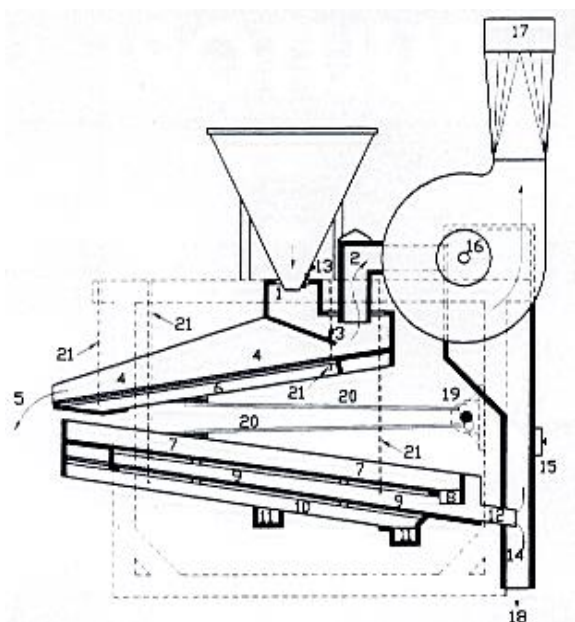

Főbb részegységek:

1. Fogadógarat
2. Elszívó nyílás
3. Elosztórács
4. Elő rosta (rögrosta 2x1,17m)
5. Hulladék és rög kiömlőnyílás
6. Terménytovábbító lemez
7. Második rosta (2x1,27m)
8. Idegenanyag ürítő nyílás
9. Harmadik rosta (2x1m)
10. Idegenanyag továbbító lemez
11. Apró idegen anyag kiömlő nyílás
12. Terményürítő
13. Beömlő garat szabályozóajtó
14. Elszívó vezeték
15. Szívócső szabályozó zsilip
16. Centrifugál ventilátor
17. Porleválasztó ciklon csatlakozás
18. Tiszta termény kiömlő nyílás
19. Rostamozgató excenter
20. Alternáló rostamozgató rudazat
21. Állító rudazat /rosták szögbeállítása/

Figyelem! A tisztító berendezéseket általában technológiai sorba építve használják, így alapfelszereltsége nem tartalmazza az elektromos vezetékezést és vezérlést. Szükség szerint ezek külön rendelendők.

Műszaki jellemzők:

	R15 típus	R20 Super típus
Ventilátorok száma:	1 db	1 db
Ventilátor és rosta motor:	2,2 kW – 400 V – 50 Hz	5,5 kW – 400 V – 50 Hz
Rostatisztító kefék (előtisztító) motorja:	0,27 kW – 400 V – 50 Hz	0,27 kW – 400 V – 50 Hz
Alsó kitérő (opció) motorja:	1,1 kW – 400 V – 50 Hz	1,1 kW – 400 V – 50 Hz

Típus		Cikkszám	Búza	Kukorica	Napraforgó
R15	előtisztító	171031111	15 t/h	15 t/h	8 t/h
	utótisztító	171031112	18 t/h	18 t/h	11 t/h
	vetőmagtisztítás		10 t/h	10 t/h	3 t/h
R20 Super	előtisztító	1710312011	22 t/h	22 t/h	12 t/h
	utótisztító	1710312012	25 t/h	25 t/h	15 t/h
	vetőmagtisztítás		17 t/h	17 t/h	7 t/h

Kiegészítő felszerelések	R15 típus	R20 Super típus
Kukorica/napraforgó/repce rosta készlet*	171031401	171031402
Golyós rosta készlet	1710314012	1710314022
Réslyukas rosta	1710314413	1710314414
Komplett állvány bilincsekkel	171031404	171031405
Pormentes etetőgarat	1710314052	1710314053
Front hulladékartály	171031407	171031408
Független motoros kefe készlet	1710314110	1710314111
Ø30 cm horganyzott pelyvacső /m		171031501
90° horganyzott könyök /db		171031502
45° horganyzott. könyök /db		171031503
3m komplett alsó kitérő /db		171031504
Komplett motoros alsó kitérő 3m /db		171031505

***Megrendeléskor pontosítani szükséges, hogy milyen terményre kell!**

Főbb méretek

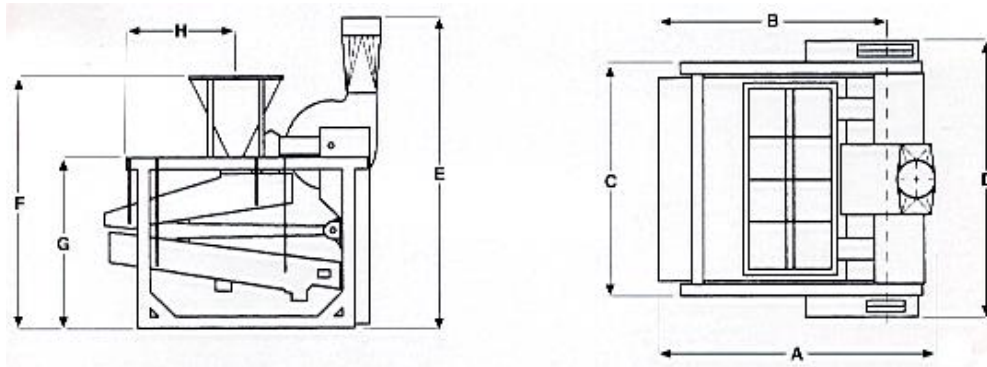

Típus	LE	A	B	C	D	E	F	G	H
R15	4	2380 mm	1820 mm	1670 mm	1900 mm	2180 mm	1780 mm	1100 mm	750 mm
R20 Super	5,5	2380 mm	1820 mm	2120 mm	2350 mm	2180 mm	1780 mm	1100 mm	750 mm

Javasolt rostalyuk méretek

Lucerna: Ø 2 mm
Repce: Ø 3 mm
Árpa: Ø 7 mm
Napraforgó: Ø 8 mm
Kukorica: Ø 15 -Ø 13 -Ø 3 mm