

HYMACH EXTREME XL TDH G TC KAROS KÜLPONTOS SZÁRZÚZÓK

Min.trakt. tömeg 6000kg, telj. 140LE, tömeg 6000kg, kar 2 tagos, 4+1 teleszkóp, oldal kinyúlás 1500cm, vágás szél. 125cm, száll. magasság 400cm

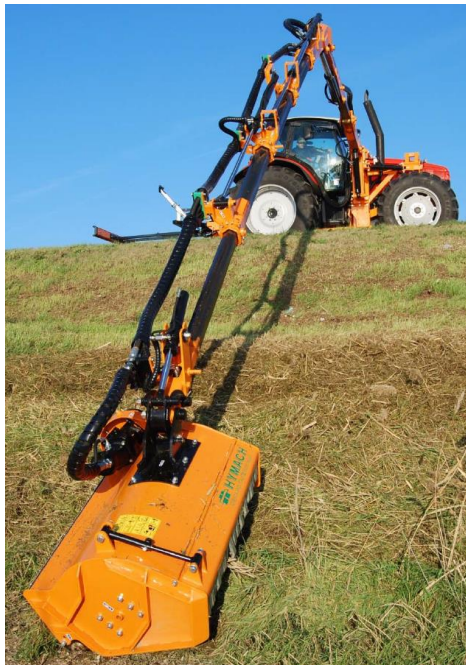

EXTREME XL TDH G1500 TC szárzúzó széria

A **HYMACH EXTREME XL nehéz kategóriás (G) centrális függesztésű (TC) rézsúkaszák**, közparkok, útmenti területek és árokrézsűk, töltésoldalak vegetációjának karbantartására ajánlott, elsősorban professzionális felhasználók részére.

Az **EXTREME XL külpontos, vízszintes tengelyű szárzúzó** gémeje a nagyméretű és teljesítményű mezőgazdasági és önjáró erőgépekre, illetve haszongépjárművekre az első és hátsó tengely közé épített vázra csatlakozik, a kiszolgáló egység pedig a szabványos hátsó 3 pont függesztésre kerül. Meghajtásukat az erőgép teljesítmény leadó tengelyéről (TLT) kardántengellyel kapják.

Az EXTREME szárzúzó a gépjármű jobb oldalán történő munkavégzésre készülnek. A kar 95°-ban elfordítható, a zúzófej szállítási helyzetben a hátsó egységen kialakított támaszon nyugszik.

Az EXTREME TDH G1000 – G1300 TC rézsúkaszák Basic, Power és Power Plus felszereltségben állnak rendelkezésre, amik további opciós kiegészítőkkel bővíthetők.

A központi váz erőgépre adaptálása és felépítése, majd a komplett gép üzemben történő átadása Budapest környéki szakmúhelyben történik. A hordozó erőgépet 15-20 munkanapra a műhelybe kell szállítani.

Az EXTREME XL modellek alapfelszereltsége:

Modell	Basic	Power	Power Plus
EXTREME XL TDH G1500 TC Cikkszám:	0813850	0813852	0813854
TLT-ről hajtott független rendszer	x	x	x
Nyitott körös dugattyús szivattyú a munkahengerek mozgatóhoz (PCAS)	x	x	x
Zárt körös dugattyús szivattyú és motor a zúzófejhez (PCCF)	x	-	-
Nyitott körös dugattyús szivattyú és motor a zúzófejhez (PCAF)	-	x	x
Hőcserélő kézi kapcsolással a vezérlőpanelről (SCCM)	x	x	x
Bowdenes kivitelű, távvezérelt hidraulikus elosztó a mozgatóhoz (DICS)	x	x	-
Integrált arányos elektrohidraulikus elosztó, joystick vezérléssel a mozgatóhoz (DEPW)	-	-	x
Elektrohidraulikus elosztó a zúzófejhez kézi kapcsolással a vezérlőpanelről (DOOF)	-	x	x
TR rotoros zúzófej munkaszélessége 125 cm	x	x	x
Ékszíjas rotor meghajtás (TL)	x	x	x
Rotor cserélhető többcélú késekkel	x	x	x
Fej úszórendszer az elektrohidraulikus elosztóhoz (SFDE)	-	-	x
Kardántengely	x	x	x
Hátsó standard 3 pont függesztésű kiszolgáló egység lökhárítóval, világítással	x	x	x



DICS



DEPW



DICF



DOOF



TR rotor TL hajtással

Külön rendelhető gyári beépítésű tartozékok:

Cikkszám	Megnevezés	Gyári kód
0814004	Kar úszórendszer	SCGB
0814007	Blokkoló rendszer az első hídra, kabinból vezérelt	SASA
0814008	Kiszolgáló egység vezérlése a kabinból	GSPC
0814009	Oldalsó támkerék a központi váz alá, hidraulikus mozgatással	RDAR
0814010	Integrált arányos elektrohidraulikus elosztó, joystick vezérléssel a mozgatáshoz	DEPW
0814011	Fej úszórendszer az elektrohidraulikus elosztóhoz	SFDE
0814001	Motoros lefúvó ventilátor	SFAR
0814002	Hidraulikus vezérlésű motoros lefúvó ventilátor	SFPI
0814003	Elektrohidraulikus vezérlésű motoros lefúvó ventilátor	SFPE

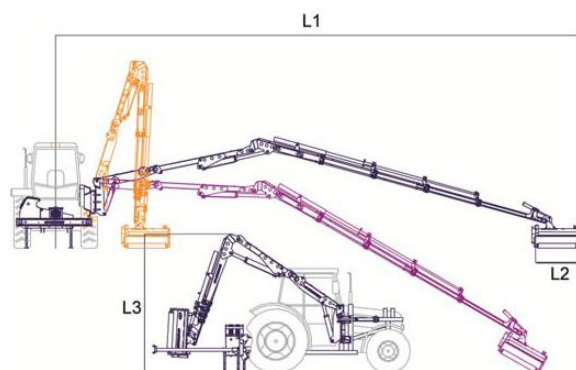

Műszaki adatok:

Típus	LE	L1* (cm)	L2 (cm)	L3 (cm)	Kartag (db)	Kartele- szkóp	kg	Min. traktor tömeg (kg)
TDH G1500 TC szárzúzó	140	1500	125	400	2	4+1	6000	6000

* A kar kinyúlás távolsága a traktor középvonalától a zúzófej külső széléig

Rotori

