

HYMACH MASTER TDH SM TR KAROS KÜLPONTOS SZÁRZÚZÓK

Min.trakt. tömeg 3000kg, telj. 80LE, tömeg 1310-1360kg, kar 2 tagos, 1 teleszkópos, oldal kinyúlás 603-690cm, vágás szél. 125cm, száll. magasság 370-380cm



MASTER SM600 TR szárzúzó széria

A **HYMACH MASTER közép kategóriás (M) hátul függesztett (TR) rézsúkasza** sorozat, közparkok, útmenti területek és árokrézsúk, töltésoldalak vegetációjának karbantartására ajánlott, professzionális felhasználók részére is.

A **MASTER külpontos, vízszintes tengelyű szárzúzókat** közepes méretű és teljesítményű mezőgazdasági és önjáró erőgépek, illetve haszongépjárművek szabványos hátsó 3 pont függesztésére lehet csatlakoztatni. Meghajtásukat az erőgép teljesítmény leadó tengelyéről (TLT) kardántengellyel kapják. A MASTER szárzúzó az erőgép jobb oldalán történő munkavégzésre készülnek. A kar 95°-ban elfordítható. A MASTER TDH SM600 és SM700 TR rézsúkasza Basic, Power és Power Plus felszereltségben áll rendelkezésre, amik további opciós kiegészítővel bővíthetők.

A MASTER modellek alapfelszereltsége:

Modell	Basic	Power	Power Plus
Cikkszám: MASTER TDH SM600 TR	0813530	0813534	0813538
Cikkszám: MASTER TDH SM700 TR	0813532	0813536	0813540
TLT-ről hajtott független rendszer	x	x	x
Nagy hozamú fogaskerekes hidraulika szivattyú a mozgatáshoz (PIGS)	x	x	x
Nagy hozamú fogaskerekes hidraulika szivattyú és motor a zúzófejhez (PIGF)	x	-	-
Zárt körös dugattyús szivattyú és motor a zúzófejhez (PCCF)	-	x	x
Hőcserélő kézi kapcsolással a vezérlőpanelről (SCCM)	x	x	x
Bowdenes kivitelű, távvezérelt hidraulikus elosztó a mozgatáshoz (DICS)	x	x	-
Integrált arányos elektrohidraulikus elosztó, joystick vezérléssel a mozgatáshoz (DEPW)	-	-	x
Bowdenes kivitelű, távvezérelt hidraulikus elosztó a zúzófejhez (DICF)	x	-	-
Elektrohidraulikus elosztó a zúzófejhez kézi kapcsolással a vezérlőpanelről (DOOF)	-	x	x
TSL rotoros zúzófej munkaszélessége 125 cm	x	x	x
Direkt rotor meghajtás a hidromotorról (TD)	x	-	-
Ékszíjas rotor meghajtás (TL)	-	x	x
Rotor cserélhető többcéلű késekkel	x	x	x
Fej úszórendszer az elektrohidraulikus elosztóhoz (SFDE)	-	-	x
Kardántengely	x	x	x
Hátsó függesztésű váz, standard 3 pont függesztéssel, lökhárítóval, világítással	x	x	x



DICS



DEPW



DICF



DOOF





TSL rotor TL és TD hajtással

Külön rendelhető gyári beépítésű tartozékok:

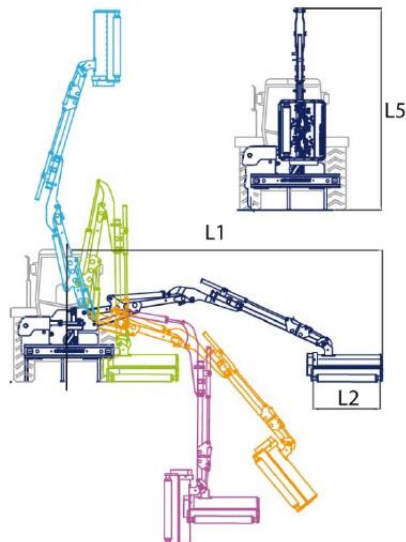
Cikkszám	Megnevezés	Gyári kód
0814004	Kar úszórendszer	SCGB
0814001	Motoros lefúvó ventilátor	SFAR
0814002	Hidraulikus vezérlésű motoros lefúvó ventilátor	SFPI
0814003	Elektrohidraulikus vezérlésű motoros lefúvó ventilátor	SFPE



Műszaki adatok:

Típus	 LE	L1* (cm)	L2 (cm)	L5 (cm)	Kartag (db)	Kartele-szkóp	 kg	Min. traktor tömeg (kg)
TDH SM600 TR szárzúzó	80	603	125	370	2	1	1310	3000
TDH SM700 TR szárzúzó	80	690	125	380	2	1	1360	3000

* A kar kinyúlás távolsága a traktor középvonalától a zúzófej külső széléig

Rotori

