

FA PADKA SZÁRZÚZÓK

telj. igény 40-70 LE; min. tr. tömeg 2500-3500 kg; vágható max. átm. 3-5 cm; max. oldal ki-nyúl. 216-289 cm; munka szél. 150-223 cm; rézsű + 90°/- 75°; saját tömeg 661-863 kg; balold-
alra kihelyezhető; hátsó függ.

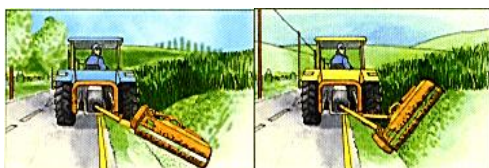

Az **FA padkakaszák** parkok, közterületek, útszegélyek és árokpartok, valamint ültetvényekben a sorközök tisztítására és venyigezúzásra, illetve egyéb gyomos, ritkán vágott te-
rületek zöld, elszáradt és fás növényzetének szárzúzásra, mulcsozásra használhatók.

A zúzófej használható az erőgép középvonalaiban, kihelyez-
hető a jobb, illetve opcionálisan a baloldalra is, valamint beállítható a vízszintestől eltérő szögben a vágandó felület-
hez igazodva.

Az elvégzendő munka függvényében Y, Y+S késekkel, vagy kalapáccsokkal szerelt rotorral rendelhetők. A gépeket az
erőgép hidraulika rendszeréhez kell csatlakoztatni, azon ke-
resztül vezérelhetők.

Az FA padka szárzúzó nyitható hátsó burkolata megkön-
nyíti a tisztítást és karbantartást.



Y kés,



Y+S kés



kalapács







KPT kalapács

Alap felszereltség:

- beépített szabadonfutóval ellátott hajtómű, - 3 pont függesztés lengő csatlakozóval, - nyitható
hátsó burkolat (csak karbantartáshoz), - hátsó henger d140 mm, - a választott kések vagy kala-
pácsok, - automata ütközésvédelem hidraulikus visszatéréssel, - fix fogazott állókés, - állítható
csúszótalp, - kardántengely.

Műszaki adatok:

Típus	cikkszám	munka szélesség (cm)	Min. traktortömeg (kg)	Min. teljesítmény igény (LE)	TLT fordulat (/perc)	súly (kg)	 (db)	 (db)	 (db)	 (db)	ékszíjak száma (db)
FA 150	0802092001	150	2500	40	540	661	36	12+24	12	12	3
FA 175	0802092201	175	2500	50		714	48	16+32	16	16	4
FA 200	0802092401	200	3000	60		775	60	20+40	20	20	4
FA 225	0802092601	223	3500	70		863	60	20+40	20	20	5

Megjegyzés: megrendelés esetén kérjük megadni a TLT forgásirányát!

Opcióként rendelhető kiegészítők

Cikkszám	Megnevezés	Cikkszám	Megnevezés
0802092701	Hidropneumatikus akkumulátor	0802092708	Ø194 mm henger 150 modellhez
0802092702	Erősített rotor 150 modellhez	0802092709	Ø194 mm henger 175 modellhez
0802092703	Erősített rotor 175 modellhez	0802092710	Ø194 mm henger 200 modellhez
0802092704	Erősített rotor 200 modellhez	0802092711	Ø194 mm henger 225 modellhez
0802092705	Erősített rotor 225 modellhez	0802092712	Önbeálló csukló 150-225 modellekhez
0802092706	2 karos távvezérlő egység 150-225 mo- dellekhez	0802092715	Kardántengely A6 L=1800 SFT 150-225 modellekhez
0802092707	2 karos távvezérlő egység + hidropneu. akkumulátor 150-225 modellekhez	0802092716	WW nagy szögkiterésű kardán A6 L=1800 SFT 150-225 modellekhez
0802092713	Baloldalra kihelyezhető kivitel 150-225 modellekhez	0802092717	Kardántengely A6 L=2100 SFT 150-225 modellekhez
0802092714	Önbeálló csukló balos kivitelekhez 150- 225 modellekhez	0802092718	WW dupla nagy szögkiterésű kardán A6 L=2100 SFT 150-225 modellekhez

Figyelem!

A normál kardántengelyek üzemi szögkitérése a károsodások elkerülése érdekében nem haladhatja meg az 5°-ot. Az ennél nagyobb szögkitérést igénylő tartós munkavégzéshez a WW kardánt ajánljuk.

A 2 karos távvezérlő megkönnyíti a gép kezelését, ezért ajánlott a rendelése. Azokhoz a traktorokhoz, ahol nem áll rendelkezésre 2 db kettős működésű kihelyezett gyorscsatlakozós hidraulika szelep pár, szükséges a megrendelése.

A hidropneumatikus akkumulátor kiegyensúlyozottabbá, simábbá teszi a munkahengerek mozgását, így könnyebb a gép kezelése, gyorsabban reagál az automatikus ütközésvédelem.

Az alapfelszereltség részét képező lengő csatlakozó lehetővé teszi a zúzófej úszó mozgását, segítve így a talajegyenletlenségek követését. Az önbeálló csukló ezt a hatást tovább fokozza.

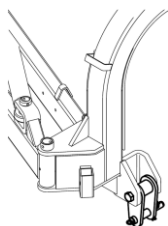

A 3 pont függesztés lengő csatlakozója. Az FA padka szárzúzókön az alap felszereltség része.

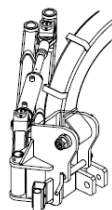

Önbeálló csukló a jobb talajkövetés érdekében, minden FA modellhez (cikkszám: 0802092714)

Méretetek:

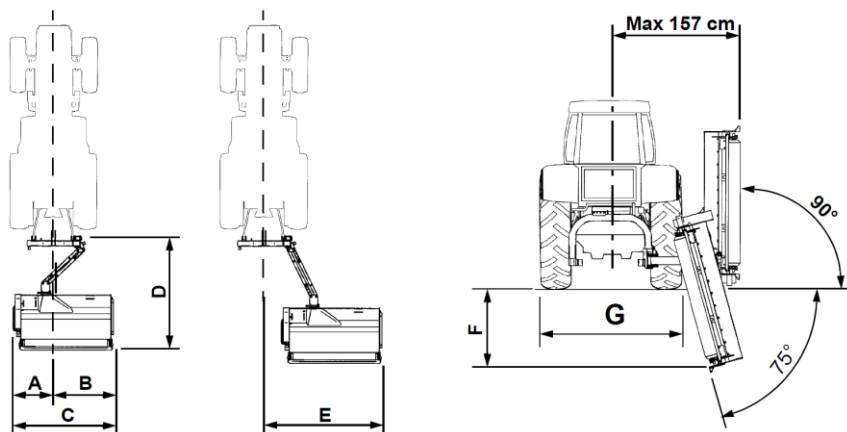

Típus	A	B	C	D	E	F	G
FA 150	91	85	176	194	216	59	200
FA 175	91	110	201	194	241	83	200
FA 200	91	135	226	194	266	107	200
FA 225	91	158	249	194	289	129	220

Alkatrészként rendelhető:

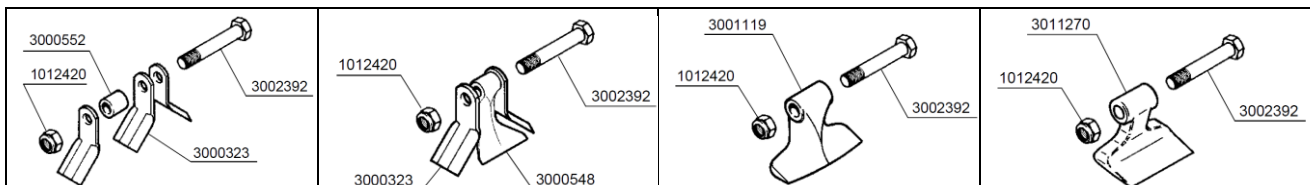

Cikkszám	Megnevezés	Gyári kód	Cikkszám	Megnevezés	Gyári kód
0805863	Y kés	3000323	08058633	Kés távtartó	3000552
08058632	S kalapács	3000548	08058634	Késtartó csavar	3002392
08058631	Kalapács	3001119	08058592	Késrögzítő csavaranya	1012420
08058620	KPT kalapács	3011270			