

### FZN ÉS FZP PADKA SZÁRZÚZÓK

telj. igény 40-70 LE; min. tr. tömeg 2500-3500 kg; vágható max. átm. 3-5 cm; max. oldal ki-nyúl. 267-376 cm; munka szél. 150-260 cm; rézsű + 90°/- 10-50°; saját tömeg 741-903 kg; hátsó függ.



Az FZN és FZP padkakaszák hajtóműve az ék-szíjhajtás külső oldalára került, növelve így az oldal kinyúlást



A támasztóhenger fölé helyezett kiömlőnyílás hatékonyan vezeti el a nagytömegű biomasszát is.

Az **FZN és FZP padkakaszák** útszegélyek, töltések és árokpartok, valamint ültetvényekben a sor-közök tisztítására alkalmasak, illetve ritkán kar-bantartott bozótos területek vágására használhatók, 3-5 cm hajtás átmérőig.

Kommunális és mezőgazdasági célokra egyaránt használható szárzúzók. Hátsó 3 pont függesztésre rögzíthető, kis teljesítmény igényű gépek, így gazdaságosan üzemeltethetők, akár nagytömegű biomasszában is.

A zúzófej használható az erőgép középvonalában, hidraulikusan kihelyezhető a jobb oldalra, valamint beállítható a vízszintestől eltérő szögben, a vágandó felülethez igazodva.

Az elvégzendő munka függvényében Y, Y+S késekkel, vagy kalapácsokkal szerelt rotorral rendelhetők. A gépeket az erőgép hidraulika rendszeréhez kell csatlakoztatni, azon keresztül vezérelhetők.



Y kés,



Y+S kés,



kalapács







KPT

#### Alap felszereltség:

- beépített szabadonfutóval ellátott hajtómű, - 3. pont függesztés lengő csatlakozóval, - a választott kések, vagy kalapácsok, - önbeálló csukló (csak FZP 260), - csúszótalp, - automata ék-szíjfeszítő, - automata ütközésvédelem hidraulikus visszatéréssel, - öntisztító hátsó henger Ø194 mm erősített csapágyakkal, - fix fogazott állókés, - SFT kardán.

#### Műszaki adatok:

Típus	cikkszám	munka szélesség (cm)	min. traktor-tömeg (kg)	min. teljesítmény igény (LE)	TLT fordulát (min <sup>-1</sup> )	tömeg (kg)	 (db)	 (db)	 (db)	 (db)	ékszíjak száma (db)
<b>FZN 150</b>	08020853401	150	2500	40	540	741	36	12+24	12	12	3
<b>FZN 175</b>	0802085401	175	2500	50		797	48	16+32	16	16	4
<b>FZN 200</b>	0802085501	200	3000	60		844	60	20+40	20	20	4
<b>FZN 225</b>	0802085511	223	3500	65		891	60	20+40	20	20	5
<b>FZP 260</b>	0802087401	260	3500	70		903	72	24+48	-	-	5

**Megjegyzés: megrendeléskor kérjük megadni a TLT forgásirányát!**

### Opcióként rendelhető kiegészítők:

Cikkszám	Megnevezés	Cikkszám	Megnevezés
08020856	Hidropneu. akkumulátor	080208564	2 karos távvezérlő egység
08020856314	Erősített rotor FZN 150	080208565	2 karos távvezérlő +hidropneumatikus akkumulátor
0802085632	Erősített rotor FZN 175	080208566	Önbeálló csukló
0802085633	Erősített rotor FZN 200		
0802085634	Erősített rotor FZN 225	0802085671	FZN L=2100mm SFT kardántengely, nem gyakori meredek 90°-os rézsűre
0802085635	FZN ellenkés készlet 150-175		
0802085636	FZN ellenkés készlet 200-225	0802085681	FZN WW (dupla nagy szögkitérésű) SFT kardántengely L=2100mm, gyakori 90°-os rézsűn való használat-hoz

### Figyelem!

A normál kardántengelyek üzemi szögkitérése a károsodások elkerülése érdekében nem haladhatja meg az 5°-ot. Az ennél nagyobb szögkitérést igénylő tartós munkavégzéshez a WW kardánt ajánljuk.

A 2 karos távvezérlő megkönnyíti a gép kezelését, ezért ajánlott a rendelése. Azokhoz a traktorokhoz, ahol nem áll rendelkezésre 2 db kettős működésű kihelyezett gyorscsatlakozós hidraulika szelep pár, szükséges a megrendelése.

A hidropneumatikus akkumulátor kiegyensúlyozottabbá, simábbá teszi a munkahengerek mozgását, így könnyebb a gép kezelése, gyorsabban reagál az automatikus ütközésvédelem.

Az alapfelszereltség részét képező lengő csatlakozó lehetővé teszi a zúzófej úszó mozgását, segítve így a talajegyenletlenségek követését. Az önbeálló csukló ezt a hatást tovább fokozza.

### Méretek:

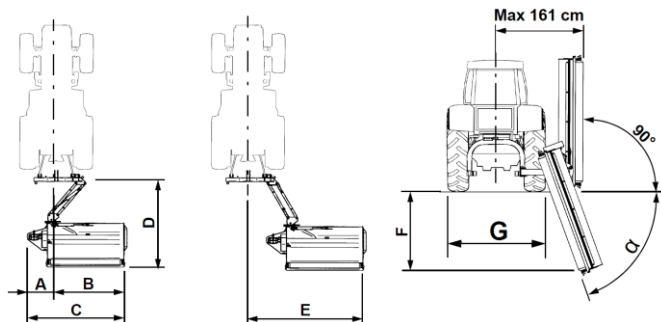

Típus	A	B	C	D	E	F	G	α
	cm	cm	cm	cm	cm	cm	cm	°
<b>FZN 150</b>	76	136	212	216	267	81	220	50
<b>FZN 175</b>	76	161	237	216	292	100	220	50
<b>FZN 200</b>	76	186	262	216	317	119	220	50
<b>FZN 225</b>	76	209	285	216	340	136	250	50
<b>FZP 260</b>	76	246	322	220	376	163	250	50

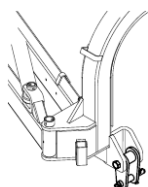

A lengő csatlakozó alapfelszereltség

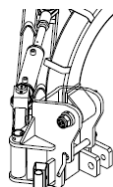

Önbeálló csukló (080208566)

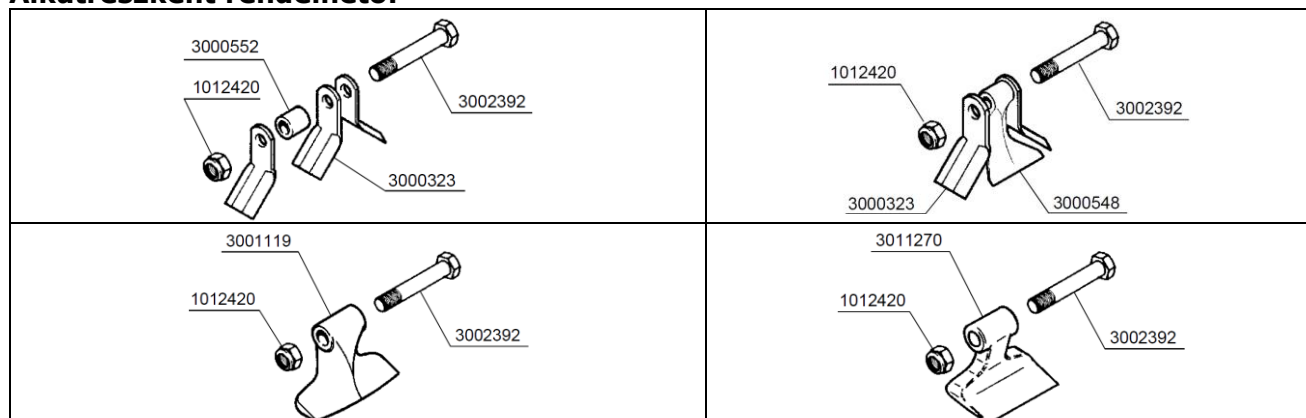
**Alkatrészként rendelhető:**

Cikk-szám	Megnevezés	Gyári kód	Cikkszám	Megnevezés	Gyári kód
0805863	Y kés	3000323	08058633	Kés távtartó d=32mm	3000552
08058632	S kalapács	3000548	08058634	Késtartó csavar M20x120	3002392
08058631	Kalapács	3001119	08058592	Késrögzítő csavaranya M20	1012420
08058620	KPT kalapács	3011270			