

FZL PADKA SZÁRZÚZÓK

telj. igény 40-60 LE; min. tr. tömeg 1800-2500 kg; vágható max. átm. 1-2 cm; max. oldal ki-nyúl. 264-369 cm; munka szél. 145-252 cm; rézsű +90°/-50°; saját tömeg 539-873 kg; hátsó függ.

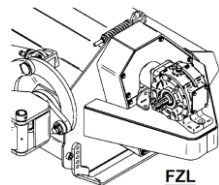

Az FZL padkakaszák az út-szegélyek, töltések és árokpartok, egyéb kommunális területek növényzetének vágására, valamint ültetvényekben a sor-közök tisztítására, kaszálására, szárzúzására és mulcsozására használhatók.

Az FZL padka szárzúzó az elvégzendő munka függvényében Y késekkel, S kalapácsokkal, vagy kalapácsokkal szerelt rotorral rendelhető. A gépeket az erőgép hidraulika rendszeréhez kell csatlakoztatni, azon keresztül vezérelhetők.

A zúzófej használható az erőgép középvonalában, hidraulikusan kihelyezhető a jobb oldalra, valamint beállítható a vízszintestől eltérő szögben a vágandó felülethez igazodva.

Az FZL típusok hajtóműve az ékszíjházon kívül helyezkedik el, kisebb üzemi szögkitérést biztosítva így a kardánnak.



Y kés S kalapács Kalapács

Alapfelszereltség:

- beépített szabadonfutóval ellátott hajtómű,
- 3. pont függesztés lengő csatlakozóval,
- fix fogazott állókés,
- a választott kések vagy kalapácsok,
- automatikus ütközés védelem hidraulikus visszatéréssel,
- csúszótalp,
- hátsó henger Ø140 mm,
- automata ékszíjfeszítő,
- hátsó burkolat (csak FZL 145)
- Bondioli SFT normál kardántengely.

Műszaki adatok:

Típus	Cikkszám	Munka-szélesség (cm)	Minimális traktor tömeg (kg)	Min. teljesítmény igény (LE)	Tömeg (kg)	Kések száma (db)	S kalapácsok és kalapácsok száma (db)	Ékszíjak száma (db)
FZL 145	0802082601	145	1800	40	539	40	20	3
FZL 160 Super	0802082801	160	1800	45	698	48	24	4
FZL 175 Super	0802082901	177	2000	45	723	48	24	4
FZL 190 Super	0802083001	191	2000	50	740	56	28	4
FZL 210 Super	0802083101	212	2200	50	760	56	28	4
FZL 225 Super	0802083201	221	2500	55	795	64	32	4
FZL 250 Super	0802083401	252	2500	60	873	80	40	4

Megjegyzés: megrendelés esetén kérjük megadni a TLT forgásirányát!

Opcióként rendelhető kiegészítők:

Cikkszám	Megnevezés	Cikkszám	Megnevezés
08020835	Hidropneumatikus akkumulátor	08020842	FL -FZL 250Ø194 mm hátsó henger (felár)
08020836	2 karos távvezérlő egység	08020843	Önbeálló csukló
08020837	2 karos távvezérlő+ hidropneu. akkumulátor	08020846	FZL SUPER szabadonfutós hajtómű 66 kW/90 LE (felár a 37 kW/50 LE alapki- vitelre)
08020838	FL-FZL 145Ø194 mm hátsó henger (felár)		
08020839	FL-FZL 160Ø194 mm hátsó henger (felár)	080208471	Bondioli SFT kardántengely, L=2100mm normál nem gyakori használatra mere- dek rézsűkön
080208391	FL-FZL 175 S Ø194 mm hátsó henger (felár)		
08020840	FL-FZL 190Ø194 mm hátsó henger (felár)	080208481	Bondioli WW (dupla nagy szögkitérésű) SFT kardántengely L=2100mm, gyakori 90°-os rézsűn való használathoz
080208401	FL-FZL 210Ø194 mm hátsó henger (felár)		
08020841	FL-FZL 225Ø194 mm hátsó henger (felár)		
080208420	FL-FZL ellenkés készlet 160S-190S	080208421	FL-FZL ellenkés készlet 210S-225S
080208422	FL-FZL ellenkés készlet 250S		

Figyelem!

A normál kardántengelyek üzemi szögkitérése a károsodások elkerülése érdekében nem haladhatja meg az 5°-ot. Az ennél nagyobb szögkitérést igénylő tartós munkavégzéshez a WW kardánt ajánljuk, maximum 33° üzemi szögkitérésig.

A 2 karos távvezérlő megkönnyíti a gép kezelését, ezért ajánlott a rendelése. Azokhoz a traktorokhoz, ahol nem áll rendelkezésre 2 db kettős működésű kihelyezett gyorscsatlakozós hidraulika szelep pár, szükséges a megrendelése.

A hidropneumatikus akkumulátor kiegyensúlyozottabbá, simábbá teszi a munkahengerek mozgását, így könnyebb a gép kezelése, gyorsabban reagál az automatikus ütközésvédelem.

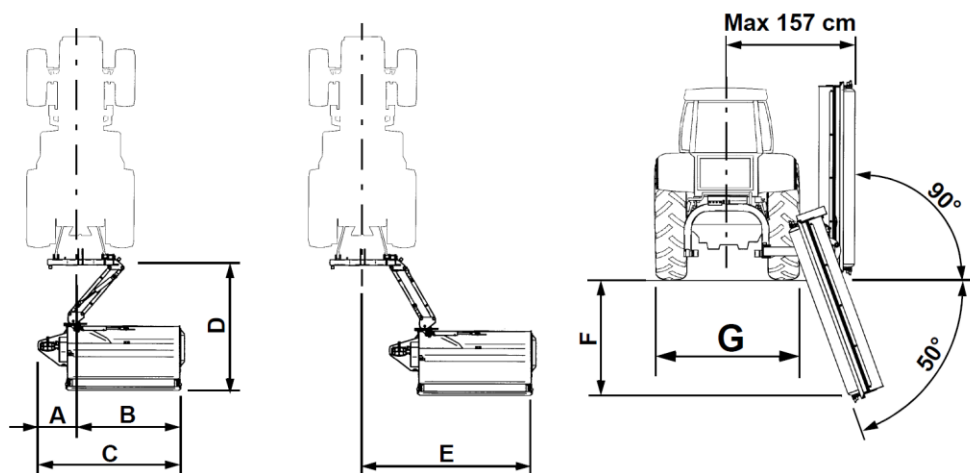
Méretek (cm)

Típus	A	B	C	D	E	F	G
FZL 145	68	132	200	206	264	66	180
FZL 160 Super	68	147	216	206	279	98	180
FZL 175 Super	68	163	231	206	295	110	200
FZL 190 Super	68	177	246	206	309	120	200
FZL 210 Super	68	198	266	206	330	124	220
FZL 225 Super	68	207	276	206	339	131	240
FZL 250 Super	68	237	306	206	369	148	260

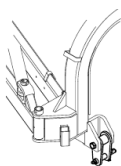

Lengő csatlakozó az FZL modellek-nél alap felszereltség

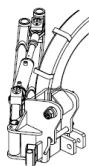

Önbeálló csukló (08020843)

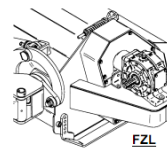

Külső hajtómű

Alkatrészként rendelhető:

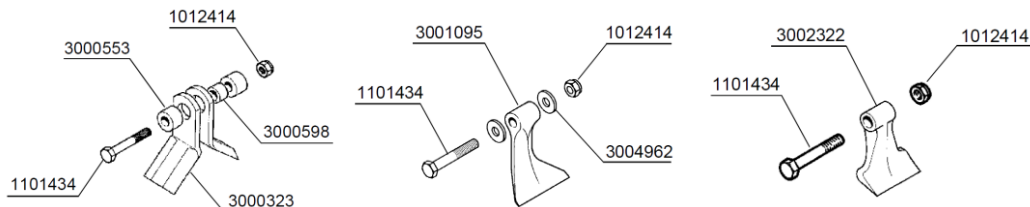

Cikkszám	Megnevezés	Gyári kód
0805863	Y kés	3000323
08058622	S kalapács	3001095
08058621	Kalapács	3002322
08058623	Kés alátét d=35mm	3004962
08058624	Persely késhez d=20 mm	3000598
08058625	Külső távtartó késhez d=32mm	3000553
080586261	Késtartó csavar M14x90	1101434
08058627	Késrögzítő csavaranya M14	1012414