

FL PADKA SZÁRZÚZÓK

telj. igény 40-60 LE; min. tr. tömeg 1800-2500 kg; vágható max. átm. 1-2 cm; max. oldal ki-nyúl. 216-323 cm; munka szél. 145-252 cm; rézsű +90°/-75°; saját tömeg 539-770 kg; hátsó függ.



Az FL padkakaszák útszegélyek, töltések és árokpartok, közösségi zöldterületek lágyszárú növényzetének vágására, valamint ültetvényekben a sorközök tisztítására, venyige aprítására használhatók.

Az FL padka szárzúzó az elvégzendő munka függvényében Y és S késekkel, vagy kalapácsokkal szerelt rotorral rendelhető. A gépeket a traktor hidraulika rendszeréhez kell csatlakoztatni, azon keresztül vezérelhetők.

A zúzófej használható az erőgép középvonalában, hidraulikusan kihelyezhető a jobb oldalra, opcionálisan a baloldalra, valamint beállítható a vízszintestől eltérő szögben a vágandó felülethez igazodva. Csak a talaj felett dolgozhat!



Hidro-pneumatikus akkumulátor (08020835)



2 karos távvezérlő (08020836)



Önbeálló csukló (08020843)



Y kés



S kalapács



Kalapács

Alapfelszereltség:

- beépített szabadonfutóval ellátott hajtómű,
- 3 pont függesztés lengő csatlakozóval,
- választott kések vagy kalapácsok,
- fix fogazott állókés,
- automatikus ütközés védelem hidraulikus visszatéréssel,
- TLT fordulat 540/ min
- csúszótalp,
- hátsó henger Ø140 mm,
- hátsó védőburkolat (csak FL 145),
- Bondioli SFT kardántengely, normál használatra.

Műszaki adatok (Y késekkel szerelt kivitelek)

Típus	Cikkszám	Munkaszélesség (cm)	Minimális traktortömeg (kg)	Min. teljesítmény igény (LE)	Tömeg (kg)	Kések száma (db)	S kalapács és kalapács (db)	Ékszíjak száma (db)
FL 145	0802081001	145	1800	40	539	40	20	3
FL 160 Super	0802081201	160	1800	45	595	48	24	3
FL 175 Super	0802081301	177	2000	45	620	48	24	4
FL 190 Super	0802081401	191	2000	50	637	56	28	4
FL 210 Super	0802081501	212	2200	50	670	56	28	4
FL 225 Super	0802081601	221	2500	55	692	64	32	4
FL 250 Super	0802081801	252	2500	60	770	80	40	4

Megjegyzés: megrendelés esetén kérjük megadni a TLT forgásirányát!

Opcióként rendelhető kiegészítők:

Cikkszám	Megnevezés	Cikkszám	Megnevezés
08020835	Hidropneumatikus akkumulátor	08020842	FL-FZL 250 Ø194 mm hátsó henger (felár)
08020836	2 karos távvezérlő egység	08020843	Önbeálló csukló
08020837	2 karos távvezérlő+ hidropneu. akkumulátor	08020844	FL balos kivitel (csak a SUPER típusok)
08020838	FL-FZL 145 Ø194 mm hátsó henger (felár)	08020845	Önbeálló csukló FL balos kivitelhez
08020839	FL-FZL 160 Ø194 mm hátsó henger (felár)	08020847	Bondioli SFT kardántengely, L=1800 mm, normál használatra
080208391	FL-FZL 175 Ø194 mm hátsó henger (felár)	08020848	Bondioli WW (nagy szögkitérésű) SFT kardántengely, L=1800 mm, 90°-os rézsűn való használatához
08020840	FL-FZL 190 Ø194 mm hátsó henger (felár)	080208421	FL-FZL ellenkés készlet 210S-225S
080208401	FL-FZL 210 Ø194 mm hátsó henger (felár)	08080849	FL-FLA dupla WW SFT kardántengely, 6L=2100
08020841	FL-FZL 225 Ø194 mm hátsó henger (felár)		
080208420	FL-FZL ellenkés készlet 160S-190S		
080208422	FL-FZL ellenkés készlet 250S		

Figyelem!

A normál kardántengelyek üzemi szögkitérése a károsodások elkerülése érdekében nem haladhatja meg az 5°-ot. Az ennél nagyobb szögkitérést igénylő tartós munkavégzéshez a WW kardánt ajánljuk.

A 2 karos távvezérlő megkönnyíti a gép kezelését, ezért ajánlott a rendelése. Azokhoz a traktorokhoz, ahol nem áll rendelkezésre 2 db kettős működésű kihelyezett gyorscsatlakozós hidraulika szelep pár, szükséges a megrendelése.

A hidropneumatikus akkumulátor kiegyensúlyozottabbá, simábbá teszi a munkahengerek mozgását, így könnyebb a gép kezelése, gyorsabban reagál az automatikus ütközésvédelem.

Az alapfelszereltség részét képező lengő csatlakozó lehetővé teszi a zúzófej úszó mozgását, segítve így a talajjegyentlenségek követését. Az önbeálló csukló ezt a hatást tovább fokozza.

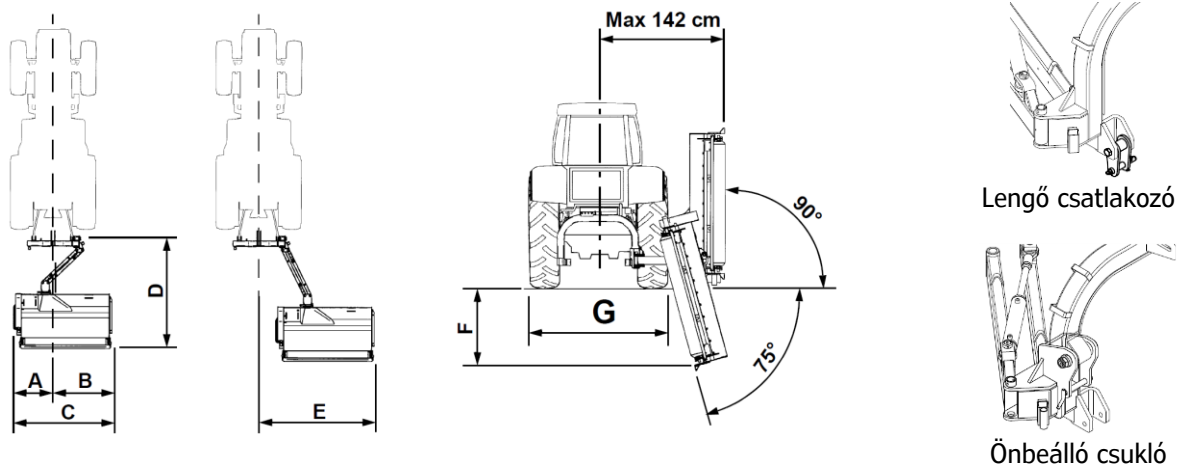
Méretek (cm)

Típus	A	B	C	D	E	F	G
FL 145	86	84	170	184	216	68	160
FL 160 Super	86	102	185	215	231	82	160
FL 175 Super	86	116	202	215	247	98	180
FL 190 Super	86	130	216	215	262	111	180
FL 210 Super	86	151	237	215	283	115	200
FL 225 Super	86	160	247	215	292	123	210
FL 250 Super	86	191	277	215	323	152	210

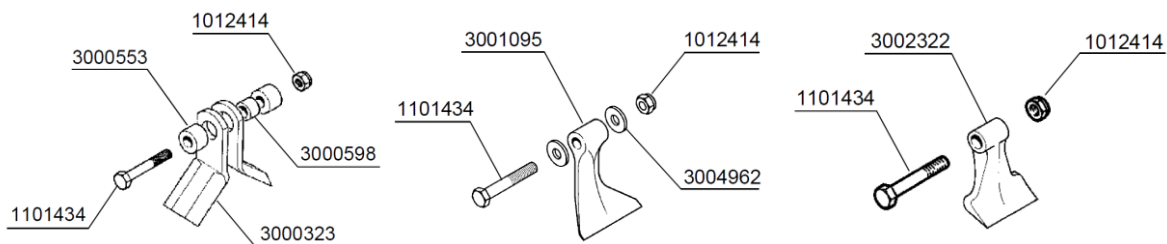
Alkatrészként rendelhető:

Cikkszám	Megnevezés	Gyári kód
0805863	Y kés	3000323
08058622	S kalapács	3001095
08058621	Kalapács	3002322
08058623	Kés alátét d=35mm	3004962
08058624	Persely késhez d=20 mm	3000598
08058625	Külső távtartó késhez d=32mm	3000553
080586261	Késtartó csavar	1101434
08058627	Késrögzítő csavaranya	1012414