

READY SZÁRZÚZÓ SZÉRIA

munkaszélesség 462-644 cm; min. tr. telj. 120-200 LE; saját tömeg 2160-3660 kg



A READY vízszintes tengelyű, nagy szélességű, erősített, univerzális szárzúzó a szántóföldi kultúrák szármaradványainak zúzására, gabona szalma elmunkálására, illetve a gyomos területek tisztítására használhatók. A könnyebb szállíthatóság érdekében a szántóföldi feladatokra gyártott READY szárzúzó felcsukható kivitelben készülnek.

Az elvégzendő munka függvényében választhatók a különféle vágókések. Zöld növényzet-



Y kés L kés Y+Y kés



hez és szalmához az "Y", az "L", vagy az "Y+Y" késeket ajánljuk.

Alap felszereltség

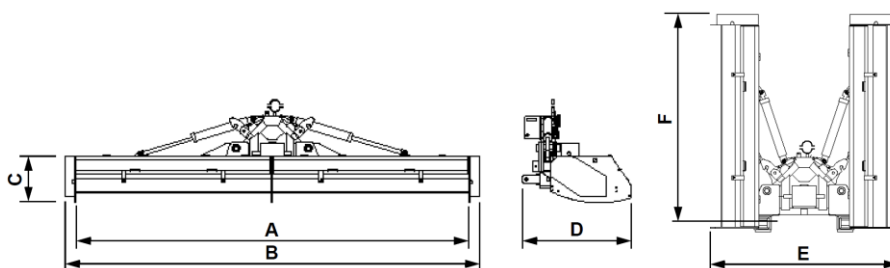
- beépített szabadonfutóval ellátott hajtómű
- hidropneumatikus akkumulátor a nyitó munkahengerekhez
- hidraulikus biztonsági rögzítés az összecukott szállítási helyzetben
- nyitható hátsó burkolat (csak az R típusoknál, csak szervizhez)
- 180°-ban önbeálló mankókerekek vagy Ø194 mm hátsó támasztóhenger
- 3 pont függesztés
- Y vagy L kések (R4600N, R5200N, R560, R6400)
- Y+Y kések (P520S, P560S, P600S, P640S)
- kardántengely



Műszaki adatok:

Típus	cikkszám	A (cm)	telj. igény (LE)	TLT ford.	súly (kg)	 (db)	 (db)	 (db)	ékszíjak száma (db)	befoglaló méretek				
										B (cm)	C (cm)	D (cm)	E (cm)	F (cm)
R4600 N	08020730	462	120	1000	2250	104	104	-	10	492	64	142	244	239
R5200 N	08020732	512	150		2400	120	120	-		542	64	142	244	264
R560	08020734	562	180		2716	136	136	-		596	70	151	243	291
R6400	08020733	644	200		3660	136	136	-		678	75	157	255	332
P520 S	08020736	523	140		2160	-	-	144	10	553	63	126	241	269
P560 S	08020738	563	160		2620	-	-	192		593	63	141	247	289
P600 S	08020740	602	180		2680	-	-	192		632	63	141	247	309
P640 S	08020742	644	200		2740	-	-	192		671	65	141	251	328

Rendeléskor kérjük megadni, hogy 180°-ban önbeálló mankókerékkel vagy d194 mm hátsó támasztóhengerrel kéri-e a gépet.

Kiegészítő felszerelés:

0802074601	READY önbeálló támkerék 360° (felár a 180°-al szerelt R és P gépekhez)
------------	--

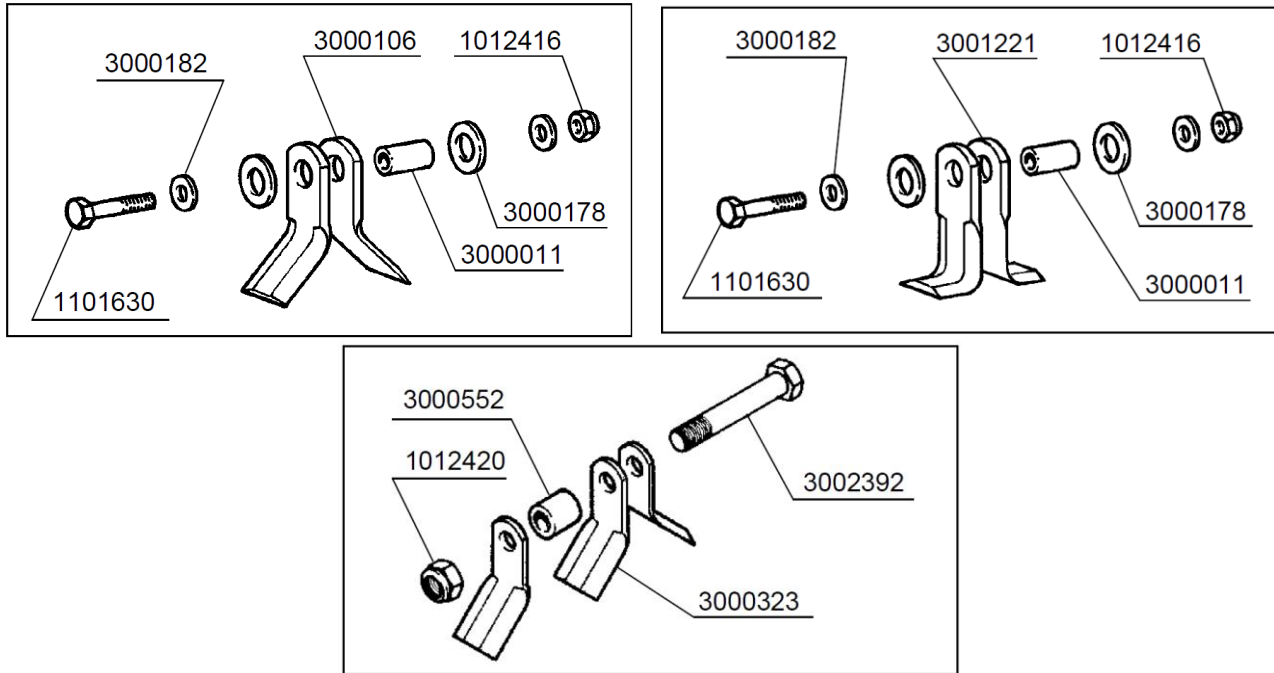
Alkatrészként rendelhető:

Cikkszám	Megnevezés	Gyári kód
0805863	Y kés READY P	3000323
08058571	Y kés READY R	3000106
08058572	L kés	3001221
08058573	P kalapács	3002936
08058574	Kés alátét d=35 mm	3000182
08058575	Kés alátét 2. d=50 mm	3000178
08058576	Kés távtartó d=25 mm	3000011
08058633	Kés távtartó d=32 mm	3000552
08058577	Késtartó csavar M16x80	1101630
08058634	Késtartó csavar M20x120	3002392
08058578	Késrögzítő csavaranya M16	1012416
08058592	Késrögzítő csavaranya M20	1012420

**READY**