

## RVL SZÁRZÚZÓ SZÉRIA

vágható max. Ø 1-2 cm; min. tr. telj. 40-55 LE; munkaszélesség 161-252 cm; saját tömeg 460-600 kg; oldal kinyúlás 105,1-167,5 cm; opció front/hátsófüggesztés és hidr. rotor hajtás.



Az **RVL szárzúzó**ok szőlőben és gyümölcsösben a sorközök mulcsozására és a metszéből keletkezett maximum 1-2 cm-es nyesedék aprítására, szántóföldi szármaradványok el-munkálásra, zúzására, illetve füves vagy gyommal benőtt területek kaszálására, ritkán karbantartott nyiladékok, útszélek tisztására használhatók.

### Az RVL széria alap felszereltsége:

- Beépített szabadonfutós hajtómű változtat-ható forgásiránnyal, - kettős 3 pont függesztés (front/hátsó), - kézi oldalállítás, - fix fogazott állókés, - d140 mm hátsó henger, - au-tomata ékszíjfeszítő, - kardántengely.



Y kés



S kés



kala-pács

Az elvégzendő munka függvényében választhatók a különféle vágó-kések.

Zöld növényzethez és szalmához az "Y" késeket, elszáradt és vas-tag, vagy fás szárú növényekhez, nyesedék aprításához az "S" késeket, vagy a kalapácsokat ajánljuk.

### Műszaki adatok (Y késes kivitelek):

Típus	cikkszám	munka szélesség (cm)	Min. teljesítmény igény (LE)	TLT ford.	súly (kg)	"Y" kések száma (db)	ékszíjak száma (db)	befoglaló méretek		
								szélesség (cm)	magas-ság (cm)	hossz (cm)
<b>RVL 160</b>	0802053001	161	40	540/ 1000	460	48	3	176	101	105
<b>RVL 190</b>	0802053201	191	45		485	56	3	206	101	105
<b>RVL 225</b>	0802053401	221	50		531	64	4	237	101	105
<b>RVL 250</b>	0802053601	252	55		600	80	4	267	101	105

**Megjegyzés: megrendeléskor kérjük megadni a TLT fordulatszámát!**

### Kiegészítő felszerelések:

Cikkszám	Megnevezés	Cikkszám	Megnevezés
08020538	Csúszótalp 160-250	080205422	225 hátsó gumi védőlemez
08020539	d194 mm hátsó henger 160	080205423	250 hátsó gumi védőlemez
08020540	d194 mm hátsó henger 190	080205424	Multifunkciós szelep 3/4"
08020541	d194 mm hátsó henger 225	08020543	Hidraulikus oldalállítás 160-250
08020542	d194 mm hátsó henger 250	08020544	Kardántengely 160-250 A6 L=1100
080205420	160 hátsó gumi védőlemez	08020545	Hidraulikus erőátvitel 160-250
080205421	190 hátsó gumi védőlemez		

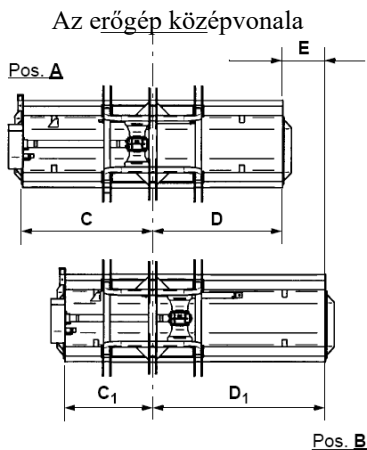

### Az oldalra kihelyezhetőség mértéke:

Típus	Pos. A		Pos. B		Kihelyés E (mm)
	C (mm)	D (mm)	C1 (mm)	D1 (mm)	
RVL 160	917	691	557	1051	360
RVL 190	917	995	557	1355	360
RVL 225	1042	1174	627	1589	415
RVL 250	1260	1260	845	1675	415

### Alkatrészként rendelhető:

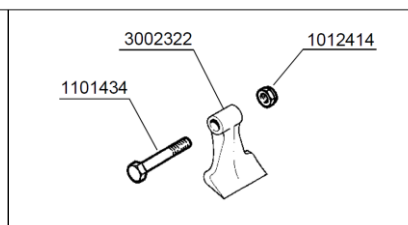
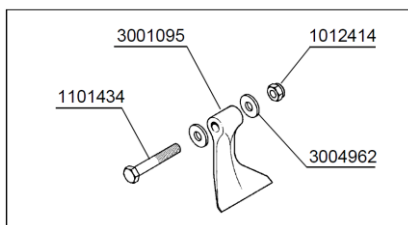
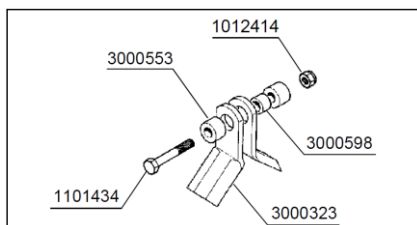

Cikkszám	Megnevezés	Gyári kód
0805863	Y kés	3000323
08058621	Kalapács	3002322
08058622	S kalapács	3001095
08058623	Kés alátét d=35mm	3004962
08058624	Persely késhez d=20 mm	3000598
08058625	Kés távtartó d=32mm	3000553
08058626	Késtartó csavar M14x90	1101434
08058627	Késrögzítő csavaranya M14	1012414