

KN SZÁRZÚZÓ SZÉRIA

Vágható max. gally Ø 6-7 cm; venyige nem; min.28-90 LE; munkaszélesség 150-321 cm; saját tömeg 458-883 kg; oldal kinyúlás 101,4-203,2 cm; hátul függesztett; opció: központi hajtómű; hidraulikus rotor hajtás.



A KN vízszintes tengelyű szárzúzókat rét és legelő karbantartásra, szántóföldi szármagok betakarítás utáni aprítására, zúzására, szőlő és gyümölcsültetvények sorközeinek ápolására, bozótos területek tisztítására ajánljuk.

A KN szárzúzókat késekkel 3 cm, KPT-vel 4-5 cm, kalapácsokkal szerelve 6-7 cm gally átmérőig használhatók. Szőlő venyigére nem ajánlott.

A KN szárzúzókat a KP széria továbbfejlesztett változatai, melyek a több ezres darabszámban készült előd jó tulajdonságai mellé kisebb teljesítményigényt, a jobb váz kialakításnak köszönhetően pedig nagy tömegű biomasszában is hatékony munkavégzést biztosítanak.



Y kés



Y+S kés



Kalapács



KPT

Az elvégzendő munka függvényében választhatók a különféle vágókések.

Zöld növényzethez és szalmához az "Y" késeket, elszáradt és vastag, vagy fás szárú növényekhez az "Y+S" késeket, vagy a kalapácsokat ajánljuk.

A KN széria alapszerelése: - beépített szabadonfutóval ellátott hajtómű, - kézi oldalállítás, - fix, fogazott állókés,- I -II. kat. 3 pont függesztés, - csúszótalp, - kardántengely.

Műszaki adatok:

Típus	cikkszám	munka szél. (cm)	Min. teljesítmény igény (LE/kW)	TLT ford.	súly (kg)	kések száma (db)			ékszíjak száma (db)	befoglaló méretek (cm)		
						Y	Y+S	Kalapács		szél.	mag.	hossz
KN 150	0802040101	150	28 / 20	540/ 1000	458	36	12+24	12	3	173	93	117
KN 175	0802040201	175	30 / 22		506	48	16+32	16	4	198	93	117
KN 200	0802040301	200	35 / 26		538	60	20+40	20	4	223	93	117
KN 225	0802040401	223	45 / 33		600	60	20+40	20	5	246	93	117
KN 240	0802040501	242	50 / 37		620	60	20+40	20	5	263	93	117
KN 260	0802040601	260	55 / 40		693	72	24+48	24	5	283	93	117
KN 280	0802040701	280	60 / 44		797	72	24+48	24	5	303	93	117
KN 320	0802040711	321	90 / 66		883	84	28+56	28	5	343	94	118

Megjegyzés: rendeléskor kérjük megadni a TLT fordulatszámát és forgásirányát!

A mechanikus hajtóművek legnagyobb terhelhetősége:

Típus	beépített szabadonfutóval ellátott fogaskerekes hajtómű			
	TLT 540 ford./min		TLT 1000 ford./min	
KN 150	90 LE	66 kW	129 LE	95 kW
KN 175	90 LE	66 kW	129 LE	95 kW
KN 200	90 LE	66 kW	129 LE	95 kW
KN 225	90 LE	66 kW	149 LE	110 kW
KN 240	90 LE	66 kW	149 LE	110 kW
KN 260	90 LE	66 kW	149 LE	110 kW
KN 280	90 LE	66 kW	149 LE	110 kW
KN 320	90 LE	66 kW	149 LE	110 kW

Kiegészítő felszerelések:

Cikkszám	Megnevezés
08020408	Csúszótalp pár 150-320 típusok
080204081	Hátsó henger d.194mm 150 típus
080204082	Hátsó henger d.194mm 175 típus
080204083	Hátsó henger d.194mm 200 típus
080204084	Hátsó henger d.194mm 225 típus
080204085	Hátsó henger d.194mm 240 típus
080204086	Hátsó henger d.194mm 260 típus
080204087	Hátsó henger d.194mm 280 típus
0802040871	Hátsó henger d.194mm 320 típus
0802040872	KN 150 erősített rotor
0802040873	KN 175 erősített rotor
0802040874	KN 200 erősített rotor
0802040875	KN 225 erősített rotor
0802040876	KN 240 erősített rotor
0802040877	KN 260 erősített rotor
0802040878	KN 280 erősített rotor
0802040879	KN 320 erősített rotor
08020408790	KN 150 hátsó gumi védőburkolat
08020408791	KN 175 hátsó gumi védőburkolat
8020408792	KN 200 hátsó gumi védőburkolat
8020408793	KN 225 hátsó gumi védőburkolat
08020408794	KN 240 hátsó gumi védőburkolat
08020408795	KN 260 hátsó gumi védőburkolat
08020408796	KN 280 hátsó gumi védőburkolat
08020408797	KN 320 hátsó gumi védőburkolat
0802040944	KN 150-175 ellenkés készlet
0802040945	KN 200-225 ellenkés készlet
0802040946	KN 240-260 ellenkés készlet
0802040947	KN 280-320 ellenkés készlet
080204088	Kézi oldalállítás 150-200 típusok
080204089	Kézi oldalállítás 225-320 típusok
080204090	Hidraulikus oldalállítás 150-200 típusok
080204091	Hidraulikus oldalállítás 225-320 típusok
080204094	Központi hajtómű KN 150/280
0802040941	Hidraulikus erőátvitel 3 fogaskerék csoportos motorral, min. olaj 55 l/min. KN 150/200
	Hidraulikus erőátvitel dugattyús motorral, min. olaj 90 l/min. KN 225/260
	Hidraulikus erőátvitel dugattyús motorral, min. olaj 90 l/min. KN 280/320
0802040943	Multifunkciós szelep 3/4" hidraulikus erőátvitelhez
0802040942	Tompító profil KN 150/260 típusok
080204092	Kardántengely 5 kat. L=900 KN 150/175
080204093	Kardántengely 6 kat. L=900 KN 200/320



A támasztóhenger fölé helyezett kiömlőnyílás hatékonyan vezeti el a nagytömegű biomasszát



Tompító profil (csökkenti a rotor sérülésének veszélyét ütközéskor)



Hátsó gumi védőburkolat



Csúszó keretes oldalállítás hidraulikus, vagy csavarorsós kézi

Az oldalra kihelyezhetőség mértéke:

Az erőgép középvonala

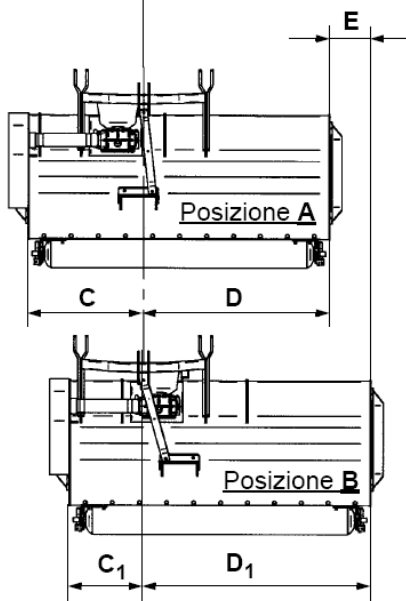

Fix csatlakozással (két pozícióba átszerelhető)

Modell	A pozíció		B pozíció		Elmozdulás
	C mm	D mm	C ₁ mm	D ₁ mm	
KN 150	761	739	486	1014	275
KN 175	761	989	486	1264	275
KN 200	761	1239	486	1514	275
KN 225	941	1289	666	1564	275
KN 240	1121	1299	846	1574	275
KN 260	1121	1484	846	1759	275
KN 280	1400	1400	1125	1675	275
KN 320	1587	1621	1312	1896	275

Csúszó kerettel (kézi vagy hidraulikus állítással)

KN 150	840	660	350	1150	490
KN 175	840	910	350	1400	490
KN 200	840	1160	350	1650	490
KN 225	1020	1210	530	1700	490
KN 240	1200	1220	710	1710	490
KN 260	1200	1405	710	1895	490
KN 280	1479	1321	989	1811	490
KN 320	1666	1542	1176	2032	490

Alkatrészként rendelhető:

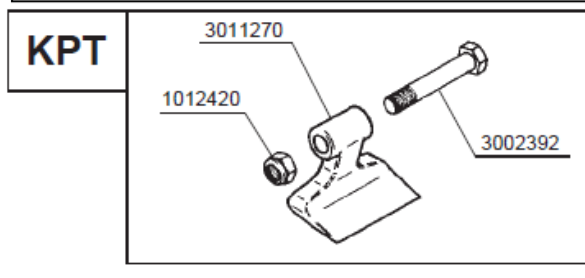
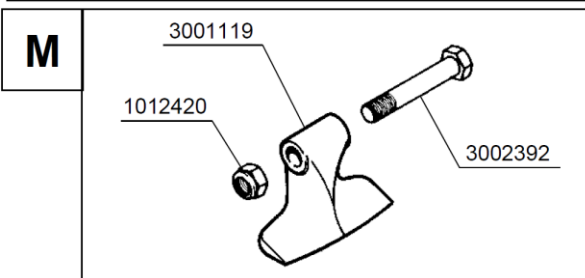
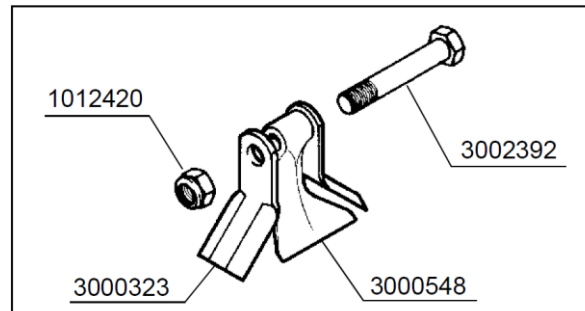
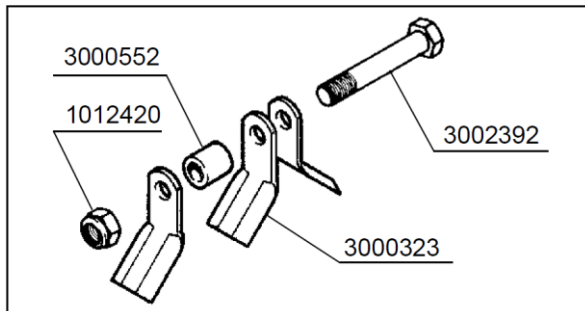

Cikkszám	Megnevezés	Gyári kód
0805863	Y kés	3000323
08058631	Kalapács	3001119
08058632	S kalapács	3000548
08058620	KPT kalapács	3011270
08058633	Kés távtartó	3000552
08058634	Késtartó csavar	3002392
08058592	Késrögzőtő csavaranya	1012420