

ELP HIDRAULIKUS PADKAKASZA

telj. igény 40-45 LE; min. tr. tömeg 2500-2800 kg; vágható max. átm. 1-2 cm; oldal kinyúlás 385-389 cm; munka szél. 126-150 cm; rézsű +90°/-60°; saját tömeg 590-625 kg; front és hátsó függ.



ELP 125 P hátsó függesztésű padkakasza

Az **ELP hidraulikus padka szárzúzók** árokpartok, útszélek, egyéb közösségi zöldterületek növényzetének vágására használhatók.

Alap felszereltség:

- Oldalra kihelyezhető, hidraulikus önszintező
- Hidromotorral hajtott vágószerkezet
- Hidropneumatikus akkumulátor
- Önbeálló csukló
- Ø 140 hátsó henger

Műszaki adatok:

Típus	Cikkszám	Min. traktor-tömeg (kg)	Min. teljesítmény igény (LE)	Szükséges hidraulika kapacitás (l/min)	Tömeg (kg)	"CP"	"SG"
ELP 125 A FRONT CP	08020166	2500	40	45	590	40	30
ELP 125 P HÁTSÓ CP	08020167						
ELP 125 A FRONT SG	0802016605						
ELP 125 P HÁTSÓ SG	0802016705						
ELP 150 A FRONT CP	08020168	2800	45		625	48	36
ELP 150 A FRONT SG	0802016805						

A= Frontra szerelhető; P= Hátra szerelhető

A „CP” késeket a szebb vágási felületet igénylő, az egyéb anyagoktól megtisztított területekre, az „SG” késeket az egyéb anyagokkal (pl. italos doboz) szennyezett vagy enyhén kőves területekre javasoljuk.

Kiegészítő felszerelés:

Cikkszám 0802016807 **Megnevezés** Rugós ütközésvédelem FRONT ELP típusokhoz (max. 25°)

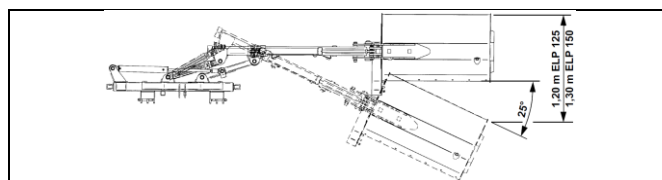

Méretetek:

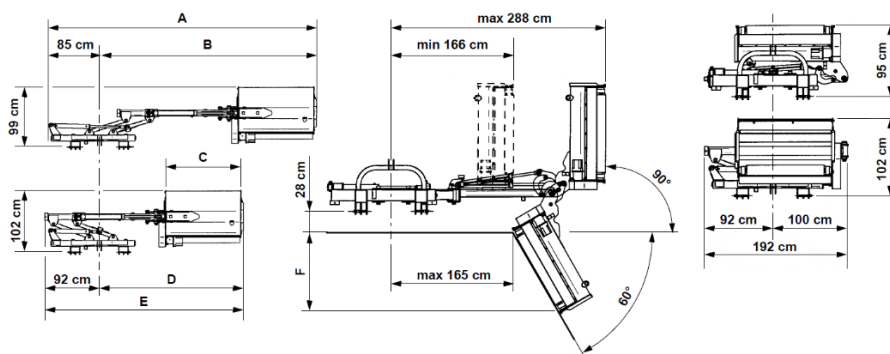

Típus	A	B	C	D	E	F
	cm	cm	cm	cm	cm	cm
ELP 125 A	450	365	126	243	335	105
ELP 125 P	450	365	126	243	335	105
ELP 150 A	474	389	150	267	359	126