

XL ÉS XZL PADKA SZÁRZÚZÓK

min. telj. igény 20-30 LE; min. tr. tömeg 700-900 kg; vágható max. átmérő 1-2 cm; oldal ki-nyúlás 167-266 cm; munkaszél. 110-181 cm; rézsű + 90°/- 40-50°; saját tömeg 258-348 kg; hátul függ.



Az **XL** és **XZL** padka szárzúzók a parkok, köz-területek, útszegélyek és árokpartok, sövények vágására, valamint szőlő, és gyümölcs ültetvé-nyekben a sorközök tisztítására használhatók.

Kis tömegük és alacsony teljesítmény igényük lehetővé teszi, hogy a könnyű kivitelű kommu-nális és ültetvénytraktorok munkaeszközei le-gyenek.

Az XL és XZL szárzúzókat az erőgép hidraulika rendszeréhez kell csatlakoztatni, azon keresz-tül vezérelhetők.

Az elvégzendő munka függvényében választhatók a kések. Zöld növényzethez az "Y+I" késeket, elszáradt és vastagszárú, vagy fás növényekhez a kalapácsokat ajánljuk.

Y+I
kés



kala-
pács

Alap felszereltség:

- hidraulikusan mozgatható paralelogramma kihelyező rudazat
- I-II. kat. 3 pont függesztés
- automata ütközésvédelem hidraulikus visszatéréssel
- önbeálló csukló
- szabadonfutóval ellátott hajtómű
- hátsó henger d 140 mm
- kardántengely 4 kat. L=1400 mm

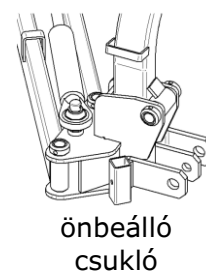
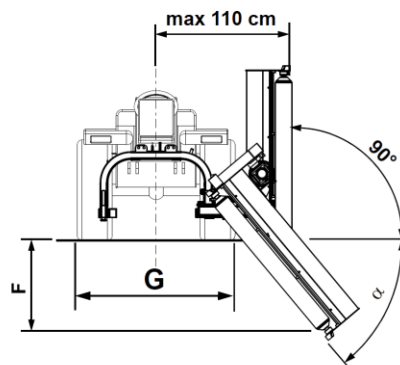
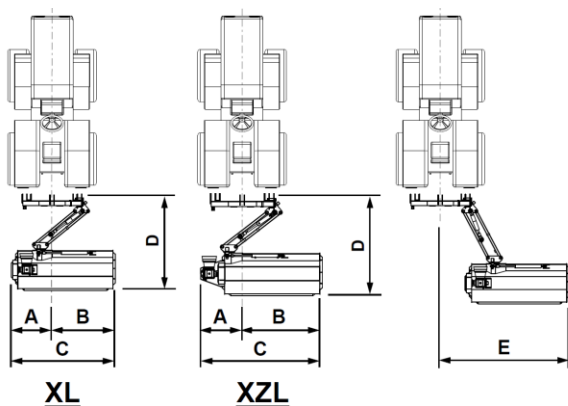

A zúzófej minden típusnál használható az erőgép középvonalában, kihelyezhető a jobb oldalra, valamint beállítható a vízszintestől eltérő szögben a vágandó felülethez igazodva. Az ábrán lát-ható betűjelekhez tartozó méretek megtalálhatók az alábbi táblázatban.

Műszaki adatok (Y+I késekkel):

Típus	cikkszám	munka szélesség (cm)	traktor-tömeg min. (kg)	Min. telj. igény (LE)	TLT ford. (min ⁻¹)	súly (kg)	Y+I kések (db)	ék-szárj (db)	A	B	C	D	D (SUPER)	E	F	G	α
XL 110	08020050	110	700	20	540	258	32+16	2	72	53	125	139	142	167	35	110	40°
XL 110 SUPER	08020051	110	700	20		258	32+16	2	72	53	125	139	142	167	35	110	40°
XL 130	08020052	132	700	20		278	32+16	3	72	75	147	139	142	189	57	120	50°
XL 130 SUPER	08020053	132	700	20		278	32+16	3	72	75	147	139	142	189	57	120	50°
XL 150	08020054	153	700	25		298	48+24	3	72	95	167	139	142	209	73	130	50°
XL 150 SUPER	08020055	153	700	25		298	48+24	3	72	95	167	139	142	209	73	130	50°
XL 180	08020056	181	900	30		325	48+24	3	72	123	195	139	142	236	94	140	50°
XL 180 SUPER	08020057	181	900	30		325	48+24	3	72	123	195	139	142	236	94	140	50°
XZL 110	08020058	110	700	20		281	32+16	2	61	90	151	152	155	196	60	110	50°
XZL 110 SUPER	08020059	110	700	20		281	32+16	2	61	90	151	152	155	196	60	110	50°
XZL 130	08020060	132	700	20		301	32+16	3	61	112	173	152	155	218	76	120	50°
XZL 130 SUPER	08020061	132	700	20		301	32+16	3	61	112	173	152	155	218	76	120	50°
XZL 150	08020062	153	700	25		321	48+24	3	61	133	194	152	155	238	92	130	50°
XZL 150 SUPER	08020063	153	700	25		321	48+24	3	61	133	194	152	155	238	92	130	50°
XZL 180	08020064	181	900	30		348	48+24	3	61	161	222	152	155	266	111	140	50°
XZL 180 SUPER	08020065	181	900	30		348	48+24	3	61	161	222	152	155	266	111	140	50°

Megjegyzés: megrendelés esetén kérjük megadni a TLT forgásirányát!

Kiegészítő felszerelések:

Cikkszám	Megnevezés
08020070	2 karos távvezérlő egység
08020071	2 karos elosztó és hidropneumatikus akkumulátor <input type="checkbox"/>
08020072	Hidropneumatikus akkumulátor
08020073	Nagy szögkitérésű kardán (WW)
08020074	WW kardán A4=1400
080200750	Hátsó gumi burkolat XL-XZL 110 SUPER
080200751	Hátsó gumi burkolat XL-XZL 130 SUPER
080200752	Hátsó gumi burkolat XL-XZL 150 SUPER
080200753	Hátsó gumi burkolat XL-XZL 180 SUPER
080200754	Ellenkés költség felár XL-XZL 110 SUPER
080200755	Ellenkés költség felár XL-XZL 130 SUPER
080200756	Ellenkés költség felár XL-XZL 150 SUPER
080200757	Ellenkés költség felár XL-XZL 180 SUPER
080200758	Szabaddonfutós hajtómű 50 LE

Figyelem!

A normál kardántengelyek üzemi szögkitérése a károsodások elkerülése érdekében nem haladhatja meg az 5°-ot. Az ennél nagyobb szögkitérést igénylő tartós munkavégzéshez a WW kardánt ajánljuk.

A 2 karos távvezérlő megkönnyíti a gép kezelését, ezért ajánlott a rendelése. Azokhoz a traktorokhoz, ahol nem áll rendelkezésre 2 db kettős működésű kihelyezett gyorscsatlakozós hidraulika szelep pár, szükséges a megrendelése.

A hidropneumatikus akkumulátor kiegyensúlyozottabbá, simábbá teszi a munkahengerek mozgását, így könnyebb a gép kezelése, gyorsabban reagál az automatikus ütközésvédelem. Az alapfelszereltség részét képező önbeálló csukló lehetővé teszi a zúzófej úszó mozgását, segítve így a talajegyenletlenségek követését.

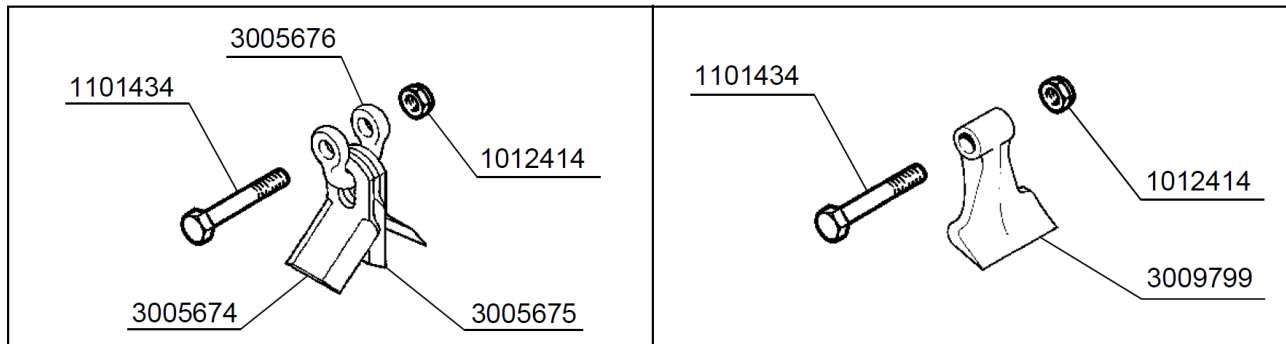
Alkatrészként rendelhető kések, kalapácsok:

Cikkszám	Megnevezés	Gyári kód
080586281	Y kés D típusú, kengyeles!	3005674
080586282	I kés D típusú, kengyeles!	3005675
08058668	Kalapács	3009799
080586284	Késtartó kengyel	3005676
08058626	Késtartó csavar	1101434
08058627	Csavaranya	1012414

**"XL"****"XZL"**