

MICRO PADKA SZÁRZÚZÓK

min. telj. igény 20-25 LE; min. tr. tömeg 700 kg; vágható max. átmérő 1-2 cm; oldal kinyúlás 156-198 cm; munkaszélesség 110-153 cm; rézsű + 90°/- 40-50°; saját tömeg 236-264 kg

A **MICRO** külpontos szárzúzók parkok, közterületek, útszegélyek és árokpartok karbantartására, kaszálására, valamint szőlő, és gyümölcs ültetvényekben a sorközök tisztítására használhatók.

A MICRO padkakaszák kis tömege és alacsony teljesítmény igénye lehetővé teszi, hogy kistraktorokkal is használhatók legyenek. A MICRO padka szárzúzó állító munkahengereit az erőgép hidraulika rendszeréhez kell csatlakoztatni, azon keresztül vezérelhetők.



Az elvégzendő munka függvényében választhatók a kések. Zöld növényzethez az "Y" késeket, elszáradt és vastagszárú növényekhez a kalapácsokat ajánljuk.

Y kés



kalapács

Alap felszereltség:

- hidraulikusan mozgatható paralelogramma kihelyező rudazat
- szabadonfutóval ellátott hajtómű
- 1. kategóriás 3 pont függesztő szerkezet
- hátsó henger Ø140 mm
- önbeálló csukló
- kardántengely (kat. 4 L=1400 mm)

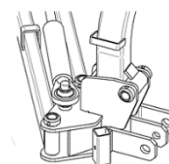

Önbeálló csukló

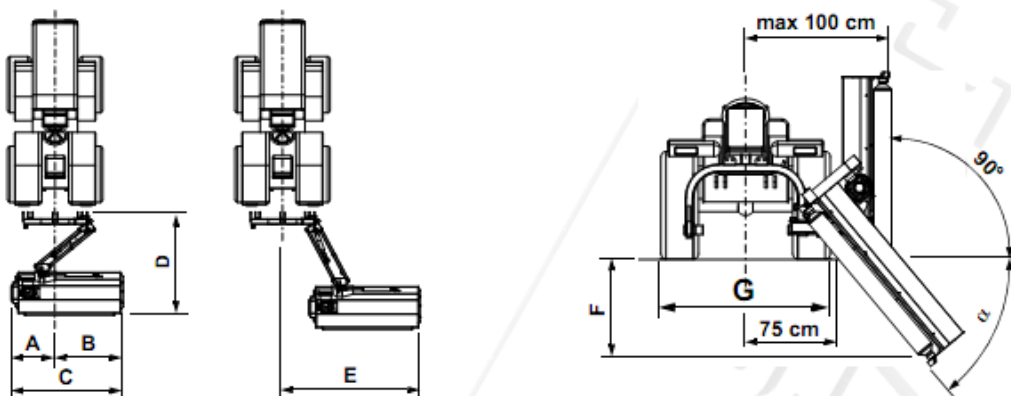

A zúzófej minden típusnál használható az erőgép középvonalában, kihelyezhető a jobb oldalra, valamint beállítható a vízszintestől eltérő szögben a vágandó felülethez igazodva. Az ábrán látható betűjelekhez tartozó méretek megtalálhatók az alábbi táblázatban.

Műszaki adatok:

Típus	cikkszám	munka- széles- ség cm	traktor- tömeg min kg	Min. telj. igény LE	TLT ford. min ⁻¹	súly kg	db	db	ék- szíj db	A	B	C	D	E	F	G	α
										cm							
MICRO 110 Y késsel	080200460	110	700	20	540	236	56	-	3	63	62	125	130	156	30	110	40°
MICRO 110 kalapácsos	080200462	110	700	20		236	-	28	3	63	62	125	130	156	30	110	40°
MICRO 130 Y késsel	080200464	132	700	20		250	64	-	3	63	84	147	130	178	45	120	50°
MICRO 130 kalapácsos	080200466	132	700	20		250	-	32	3	63	84	147	130	178	45	120	50°
MICRO 150 Y késsel	080200468	153	700	25		264	80	-	3	63	104	167	130	198	60	130	50°
MICRO 150 kalapácsos	080200470	153	700	25		264	-	40	3	63	104	167	130	198	60	130	50°

Megjegyzés: megrendelés esetén kérjük megadni a TLT forgásirányát!

Kiegészítő felszerelések:

Cikkszám	Megnevezés
080200490	Hidropneumatikus akkumulátor
080200491	2 karos távvezérlő egység
080200492	2 karos elosztó és hidropneumatikus akkumulátor <input type="checkbox"/>
080200493	Nagy szögkitérésű kardán (WW) 4. kat. L=1400 mm felár
080200494	Micro dupla WW kardán A4=1400

Figyelem!

A normál kardántengelyek üzemi szögkitérése a károsodások elkerülése érdekében nem haladhatja meg az 5°-ot. Az ennél nagyobb szögkitérést igénylő tartós munkavégzéshez a WW kardánt ajánljuk.

A 2 karos távvezérlő megkönnyíti a gép kezelését, ezért ajánlott a rendelése. Azokhoz a traktorokhoz, ahol nem áll rendelkezésre 2 db kettős működésű kihelyezett gyorscsatlakozós hidraulika szelep pár, szükséges a megrendelése.

A hidropneumatikus akkumulátor kiegyensúlyozottabbá, simábbá teszi a munkahengerek mozgását, így könnyebb a gép kezelése, gyorsabban reagál az automatikus ütközésvédelem. Az alapfelszereltség részét képező lengő csatlakozó lehetővé teszi a zúzófej úszó mozgását, segítve így a talajegyenletlenségek követését. Az önbeálló csukló ezt a hatást tovább fokozza.

Alkatrészként rendelhető kések, kalapácsok:

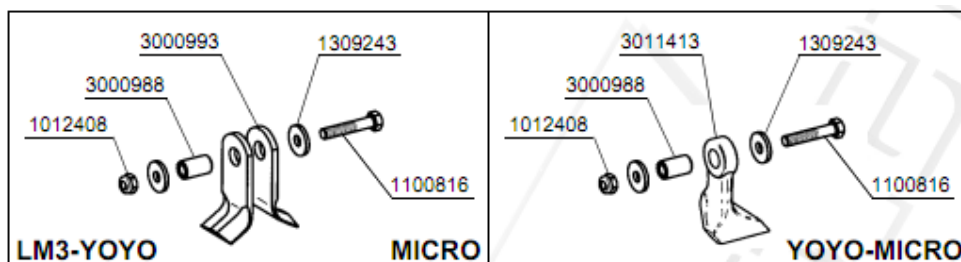

Cikkszám	Megnevezés	Gyári kód
0805864	Y kés	3000993
08058653	Kalapács	3011413
08058643	Késtartó csavar	1100816
08058641	Betéthüvely	3000988
08058642	Alátét	1309243
08058644	Csavaranya	1012408